

Hoya, 20. Oktober 2011

KW42 2011

# Neuheiten

# 3T GOES CROSS

## 3T PRÄSENTIERT DEN ERGOTERRA TEAM CROSS LENKER.

Die Form des Ergoterra ist abgeleitet vom bekannten Ergosum Rennlenker. Der Lenker ist aus dem Team Level und aus Carbon gefertigt.

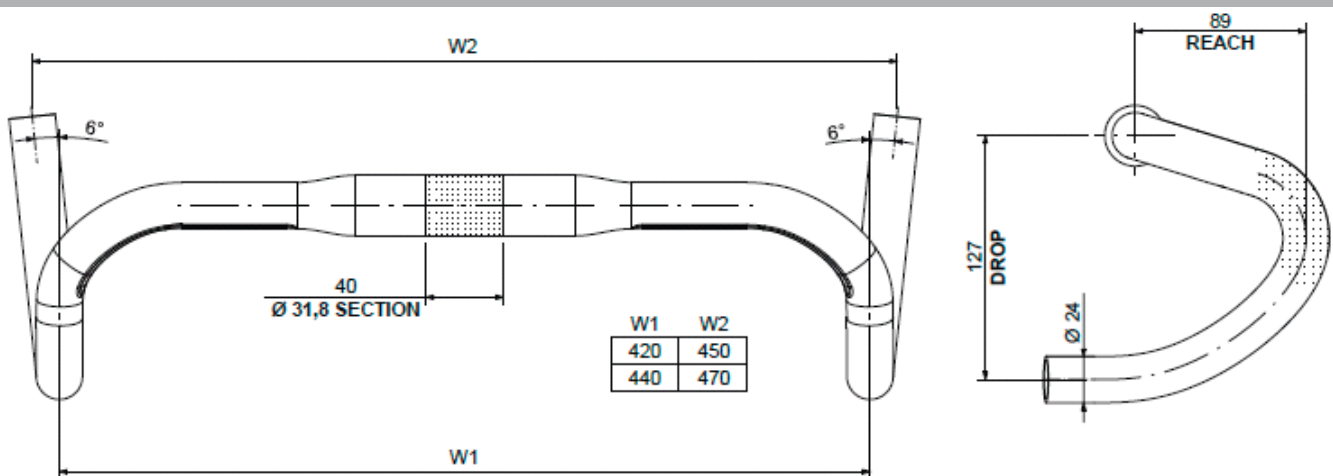

### 3T Ergoterra

#### Features

- Carbon
- Gewicht 192 g (W1 42/45 cm\*, Mitte / Mitte Maß)  
Gewicht 196 g (W2 44/47 cm\*, Mitte / Mitte Maß)
- Drop: 127 mm
- Reach: 89 mm
- Lenkerklemmung Ø 31,8 mm

0.716.287/8 42 / 45 cm Breite

0.716.288/6 44 / 47 cm Breite

#### \*Info zur Lenkerbreite des Cyclocrossrennlenkers „Ergoterra“:

Bei diesem Lenker sind die Griffenden um ca. 6° nach außen gestellt, um im Gelände besser manövrieren zu können. Die Lenkerbreite in den Bögen gemessen beträgt 42 bzw. 44 cm. Aufgrund der besonderen Stellung der Griffenden ist die Lenkerbreite 45 und 47 cm (alle Maße sind Mitte / Mitte).



EVP 250 €