



Technische Info

Einbauhinweis für Zylinderköpfe (Mercedes-Benz, OM611)

Achtung, für die unten aufgeführten Motorbaureihen gibt es Zylinderköpfe, bei denen der Wasserkanal durch eine Kugel verschlossen ist.



Text © MS Motor Service International GmbH

Technische Angaben

Motorenhersteller: Mercedes-Benz

Motorenbaureihen	Artikel-Nummern
OM 611.980	50 003 119 / 50 003 419
OM 611.981	
OM 611.983	
OM 611.987	
OM 611.960	50 003 121 / 50 003 421
OM 611.961	

Einbauhinweis

Bitte prüfen Sie nach der Demontage des alten Zylinderkopfes, ob an der abgebildeten Stelle eine Kugel mit $\varnothing 8$ mm den Wasserkanal verschließt (Abb. 1).

Wenn dies der Fall ist, dann entnehmen Sie bitte die Kugel aus dem Beipack und montieren Sie diese wie in Abbildung 2 dargestellt am neuen Zylinderkopf.

Bestellhinweis

Diese und weitere Zylinderköpfe finden Sie im MSD-Online-Katalog:

<http://onlineshop.ms-motor-service.de>



Abb. 1 Wasserkanal am Zylinderkopf, der eventuell mit einer Kugel verschlossen wird
[© MS Motor Service International GmbH]



Abb. 2 Montage der Kugel am Zylinderkopf
[© MS Motor Service International GmbH]

MS Motor Service Deutschland GmbH

Zentrale Weinstadt
Mercedesstraße 18
71384 Weinstadt
Telefon (07151) 9650-415
Telefax (07151) 9650-440

Verkaufsbüro Dormagen
Hamburger Straße 15
41540 Dormagen
Telefon (02133) 267-200
Telefax (02133) 267-230

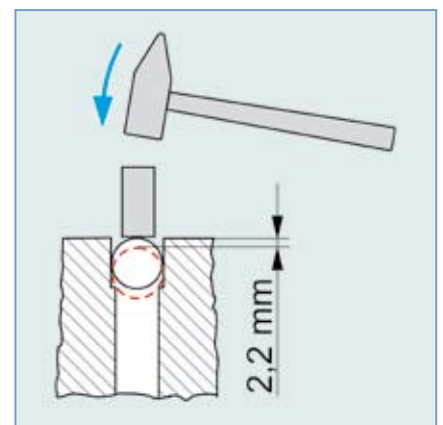
Verkaufsbüro Neuenstadt
Wilhelm-Maybach-Straße 14-18
74196 Neuenstadt
Telefon (07139) 9376-2303
Telefax (07139) 9376-2878

Verkaufsbüro Nürnberg
Südwestpark 60
90449 Nürnberg
Telefon (0911) 65 96 95-0
Telefax (0911) 65 96 95-40

Verkaufsbüro Gröbenzell
Am Weidegrund 10
82194 Gröbenzell
Telefon (08142) 4400928
Telefax (08142) 4401883