



Technische Info

Vakuumpumpenschäden durch falsche Zuordnung (VW Transporter LT, T4, AAB)

Achtung, auf Grund einer Änderung der Zylinderköpfe beim VW T4-Motor mit den Kennbuchstaben AAB kommt es häufig zu einer falschen Zuordnung der Vakuumpumpe, die zu schweren Motorschäden führen kann.



Text (Auszug)/Bilder © MS Motor Service International GmbH

Schadensbild

Die Montage einer falschen Pumpe führt „sofort“ beim ersten Motorstart nach dem Einbau zum Bruch des Pumpengehäuses (siehe Abb. 1) oder sogar zum Bruch der Nockenwelle und damit zu einem schweren und teuren Motorschaden.

Diese Pumpen werden im Reklamationsfall auf Grund des falschen Einbaus nicht anerkannt.

Empfehlung

Um den Schadenfall zu verhindern, ist eine genaue Prüfung der Fahrzeugdaten notwendig.

Wir empfehlen, auf jeden Fall die Zuordnung über die Fahrgestellnummer zu überprüfen!

Unbedingt überprüfen:

- Fahrgestellnummer,
- Zulassungsdatum und/oder
- Teilenummer der alten Pumpe

Falsche Zuordnung – Montage nicht möglich

Falls die Vakuumpumpe sich nicht ohne größere Kraftanstrengung an den Flansch drücken lässt (ca. 5 mm Spalt), obwohl sich der Nocken auf der gegenüberliegenden Seite des Zwischenstößels befindet, liegt mit ziemlicher Sicherheit eine falsche Zuordnung vor.

Bitte beachten Sie die Einbauhinweise des Herstellers.



Abb. 1 Bruch im Pumpengehäuse



Abb. 2 Die Vakuumpumpen im Vergleich

➔ Bitte wenden

**Technische Angaben**

Vakuumpumpe, Art.-Nr.	7.22300.62.0	7.22300.69.0
Ersatz für:	7.22300.12.0	7.22300.19.0
Baujahr:	bis 5/1994	ab 5/1994
Fahrgestellnummer:	bis 70-R-180 000	ab 70-R-180 001
VW Teilenummer: (OE-Nr. dient nur zu Vergleichszwecken)	075 145 100 075 145 101 075 145 101 A	074 145 100 A
VW Zylinderkopf-Nr.:	074 103 351 A	074 103 351 D
KS-Zylinderkopf-Nr.:	50 003 101	50 003 113
Zylinderkopf-Deckelfläche:	11 Bohrungen; Ø 5mm	ohne Bohrungen
Pierburg-Stößelnummer:	3.52124.06.0	3.52124.05.0
VW-Stößelnummer:	075 145 307	074 145 307 B
Stößellänge:	71,0 mm	67,5 mm

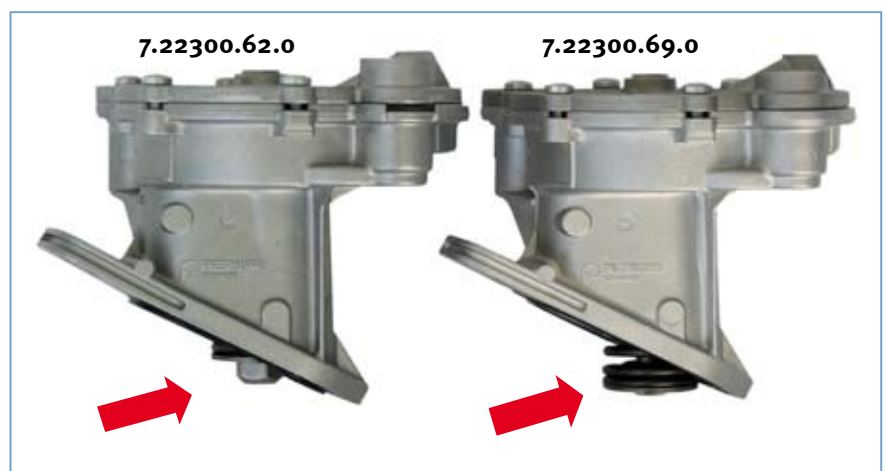
Bestellhinweis

Vakuumpumpen und weitere Artikel
siehe MSD-Online-Katalog:

<http://onlineshop.ms-motor-service.de>

Weitere Informationen

Weitere Informationen zu Vakuumpumpen finden Sie in den folgenden Pierburg-Serviceinformationen:

- SI 0034
- SI 0078
- SI 0096

MS Motor Service Deutschland GmbH**Zentrale Weinstadt**

Mercedesstraße 18
71384 Weinstadt
Telefon (07151) 9650-415
Telefax (07151) 9650-440

Verkaufsbüro Dormagen

Hamburger Straße 15
41540 Dormagen
Telefon (02133) 267-200
Telefax (02133) 267-230

Verkaufsbüro Neuenstadt

Wilhelm-Maybach-Straße 14-18
74196 Neuenstadt
Telefon (07139) 9376-2303
Telefax (07139) 9376-2878

Verkaufsbüro Nürnberg

Südwestpark 60
90449 Nürnberg
Telefon (0911) 65 96 95-0
Telefax (0911) 65 96 95-40

Verkaufsbüro Gröbenzell

Am Weidegrund 10
82194 Gröbenzell
Telefon (08142) 4400928
Telefax (08142) 4401883